

VCA-M,VCA-L コーナーアングルアタッチメント -取扱説明書-

このたびは、コーナーアングルアタッチメントをお求めいただき、ありがとうございます。
本製品は、電動ドライバー用で90°位置のねじ締め作業する事を目的としたアタッチメントです。
※内容品に不足がないか、念のためご確認ください。

内容品

- ① トルクアジャストリング 1個
 - ② ベントシャフト Assy 1個
 - ③ アタッチメントカップラー 1個
 - ④ アダプタービット 1本
 - ⑤ Lレンチ(H1.5) 1本
 - ⑥ Cリング
(電動ドライバー用スペア) 1個
- ①、②、③は組み立て済で梱包

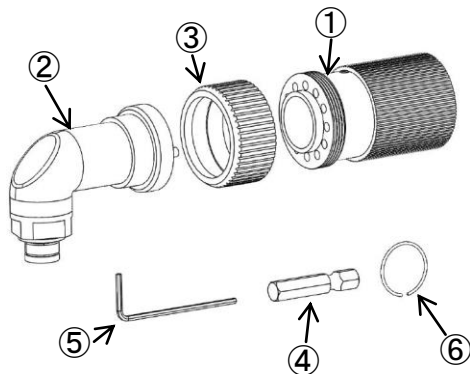

1. コーナーアングルアタッチメントの分解

組み立て済のアタッチメントから

- ③アタッチメントカップラーを回転させて取り外して下さい。
- ①トルクアジャストリングから②ベントシャフト Assy を取り外して下さい。

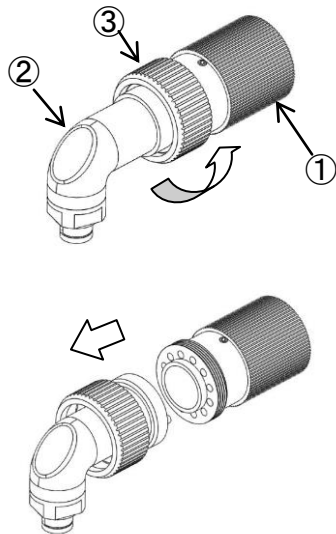

2. 電動ドライバー先端部の分解

電動ドライバーのコンセントを抜いてから作業を開始してください。

Cリングを外します。

Cリングを外した後トルク調整スリーブを回転させて外します。

Cリングとトルク調整スリーブは外した後、失くさないように保管してください。

クラッチ部の4本のピンが落ちないように注意してください。

グリースが手や服に付く事がありますのでご注意ください。

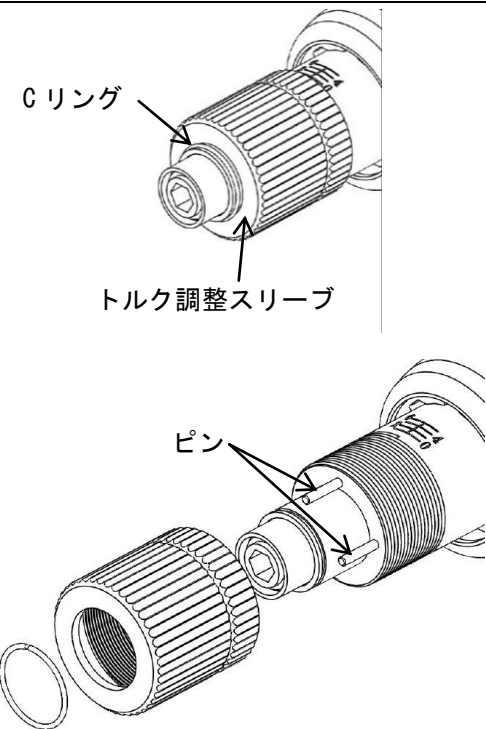

3. コーナーアングルアタッチメントの取付

トルク調整スリーブを外した

電動ドライバーに④アダプタービットを差し込みます。

④アダプタービットの固定溝でチャックに固定してください。

④アダプタービットを引っ張り、抜けない事を確認してください。

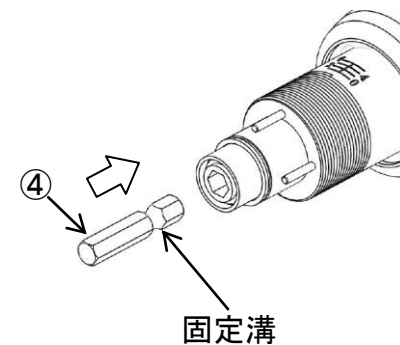

①トルクアジャストリングを
電動ドライバーに回転させながら
取り付けます。

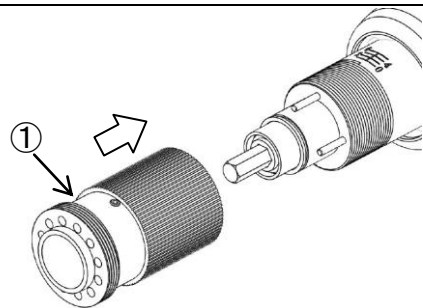

②ベントシャフト Assy の六角穴に
④アダプタービットの先端を合わせて
取り付けてください。
③アタッチメントカプラーを回転させて
②ベントシャフト Assy を固定して
ください。

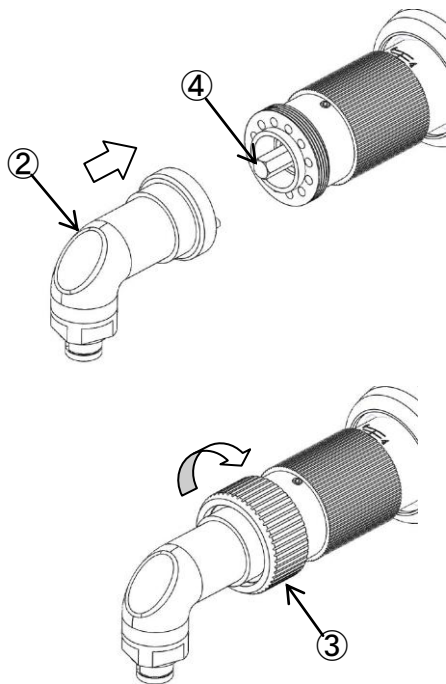

①トルクアジャストリングを回転させて
トルクを調整してください。
調整後は①トルクアジャストリングの
止めねじ(2箇所)を締めて固定して
ください。②ベントシャフト Assy の向き
は③アタッチメントカプラーを外す事で
変更する事ができます。使用状況に
合わせて変更してください。

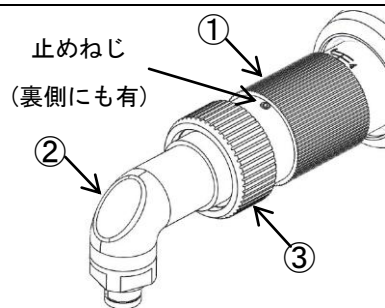

適用機種

VCA-M: VE-4000、VE-4500、VE-4000AC、VE-4500AC

VCA-L: VE-5000、VE-6000、VE-5000SOP、VE-6000SOP

推奨ビット

ベッセル製 B39、B35 シリーズ

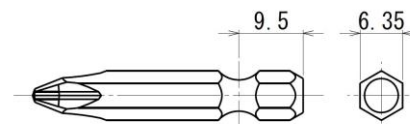

<ご注意>

- ・止めねじの締付けトルクは、0.63N・m を基準として設計しております。これを大きく超過するトルクで締付け
た場合、電動ドライバー本体に締結跡が残る場合があります。さらに大きなトルクで締付けると止めねじ
の六角穴が破損し、緩まなくなる場合があります。この状態でご使用になられても安全上の問題はありま
せんが、本製品を取り外す場合には販売店までご相談ください。
- ・トルク値は通常仕様と比較して 20%程度下がります。トルク値を確認する場合はトルクメーターを
ご使用下さい。
- ・プッシュ始動タイプには使用できません。
- ・コーナーアングルアタッチメントの取付作業は電動ドライバーのコンセントを抜いてから行ってください。
- ・ご使用前に破損やねじの緩みが無い事を確認してください。
- ・本来の目的以外に使用しないでください。
- ・予告なく仕様を変更する事があります。

株式会社ベッセル <http://www.vessel.co.jp/>

東京支店 〒143-0025 東京都大田区南馬込5丁目43番13号 TEL.03-3776-1831 FAX.03-3776-5607
大阪支店 〒537-0001 大阪市東成区深江北2丁目17番25号 TEL.06-6976-7771 FAX.06-6971-1309
名古屋営業所 〒457-0014 名古屋市南区呼続四丁目3番1号 TEL.052-821-9575 FAX.052-824-4167
福岡営業所 〒812-0016 福岡市博多区博多駅南6丁目1番22号 TEL.092-411-5710 FAX.092-411-5770
札幌出張所 〒065-0011 札幌市東区北11条東14丁目1番1号 TEL.011-711-5003 FAX.011-704-4725
仙台出張所 〒984-0002 仙台市若林区卸町東1丁目2番10号 TEL.022-236-1567 FAX.022-232-7959
広島出張所 〒733-0035 広島市西区南観音7丁目8-11 TEL.082-291-0106 FAX.082-295-1727

VESSEL

Corner Angle Attachment Instruction Manual

Thank you for choosing Corner Angle Attachment for VESSEL Electric Screwdrivers. Corner angle attachment is for tightening and loosening screws in right angle, especially for work in limited working space.

- *Disconnect from the power source when assembling or disassembling the accessory
- *Keep this instruction for future reference
- *Check the components before assembly

Components

- ⑦ Torque adjust ring
- ⑧ Bent shaft Assy
- ⑨ Attachment coupler
- ⑩ Adaptor bit
- ⑪ Hex wrench (1.5mm)
- ⑫ Retainer ring (spare)

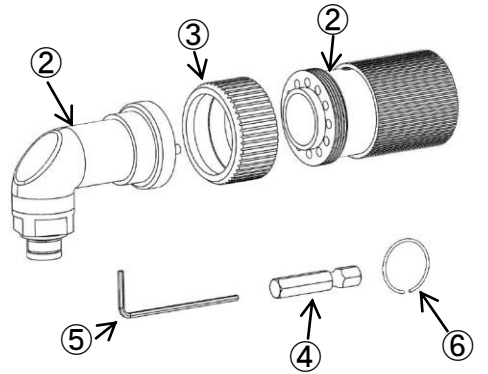

1. Disassembly of Corner angle attachment

Loosen Attachment coupler (3) to remove Bent shaft Assy (2) from Torque adjust ring (1).

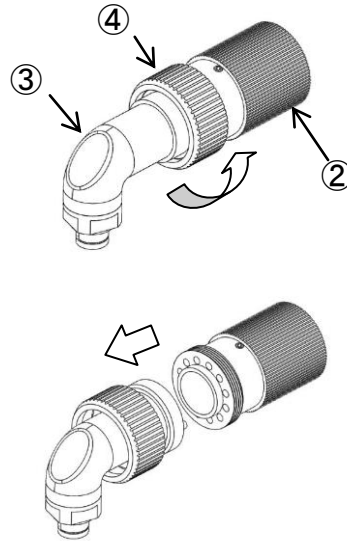

2. Removing Torque adjust sleeve from Electric screwdriver

Remove retainer ring.

Rotate Torque adjust sleeve counterclockwise and remove.

Keep this Retainer ring and Torque adjust sleeve in a safe place.

Be cautious not to drop and lose pins underneath Torque adjust sleeve.

Lubrication grease inside may stain your hands and cloths. Dress properly.

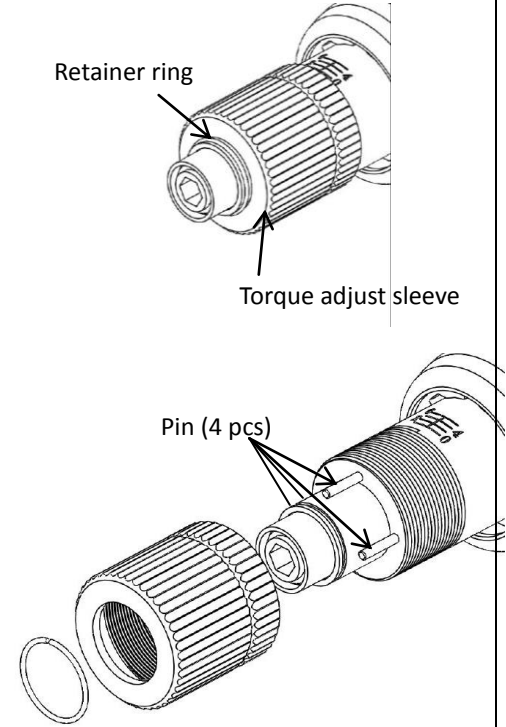

3. Assembly of Corner angle attachment

Insert Adaptor bit into chuck.

Let chuck sleeve hold bit at bit groove, and make sure that bit does not get pulled off.

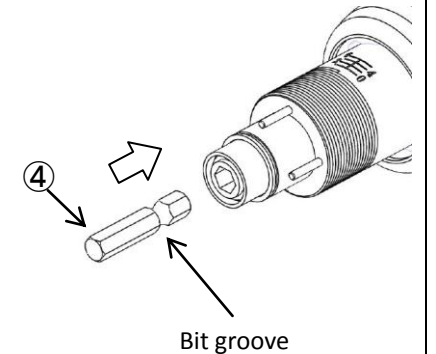

Screw-in Torque adjust ring and engraft with Electric screwdriver.

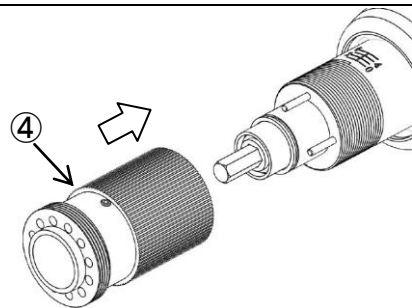

Align hex hole and Adaptor bit, and engraft Bent shaft Assy (2) and Torque adjust ring (1).

Tighten Bent shaft Assy (2) and Torque adjust ring (1) with Attachment coupler (3).

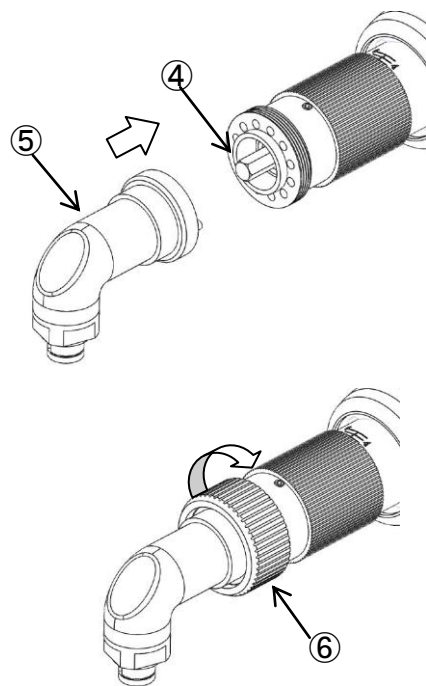

Adjust output torque of Electric screwdriver with rotating Torque adjust ring (3).

When torque adjustment is done, lock Torque adjust ring (3) with set screws.

Direction of Bent shaft Assy (2) can be adjusted by loosening Attachment coupler (3).

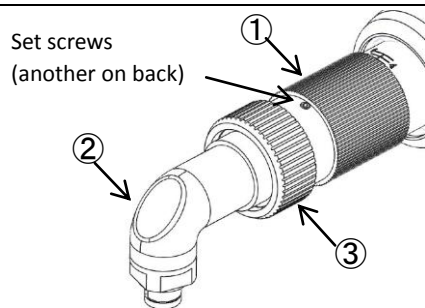

For use with:

VCA-M : VE-4000、VE-4500、VE-4000AC、VE-4500AC

VCA-L : VE-5000、VE-6000、VE-5000SOP、VE-6000SOP

Recommended screw bits:

VESSEL B39 Series

VESSEL B35 Series

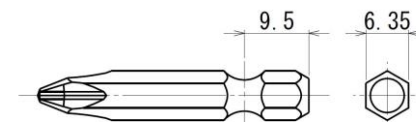

[CAUTIONS]

- Designated tightening torque for the set screws is 0.63N·m. When tightened with exceeding torque, these set screws may remain dents on the screwdriver body, or hex wrench may damage hex screw recess so that screws can no longer be loosened. Please ask for further assistance when this happens.
- Output torque may be reduced by 20% with use of this accessory. Use appropriate torque meter for checking and adjusting output torque.
- The accessory is exclusively for Lever type screwdriver. Not designed for Push type screwdriver.
- Disconnect from the power source when assembling or disassembling the accessory
- Make sure that there is no damage on the product, and all screws are tighten properly before use.
- Please do not use the product other than its intended purpose.
- Specifications are subject to change without prior notice.

VESSEL Co., Inc.

17-25, Fukae-kita 2-chome, Higashinari-ku, Osaka 537-0001 JAPAN

Tel : +81(0)6 6976 7778 Fax : +81(0)6 6972 9441

E-mail : export@vessel.co.jp URL : <http://www.vessel.co.jp/english/>

VESSEL EUROPE

6, avenue du 1er Mai, ZAE Les Glaises, 91120 Palaiseau FRANCE

Tel : +33(0)1 69 19 17 42 Fax : +33(0)1 69 19 42 20

E-mail : contact@vessel-europe.com URL : <https://www.vessel-europe.com/>